

SANTA CRUZ



PULSE

SHOWERSPAS

Santa Cruz ShowerSpa

Modèle n° 1033

Instructions d'installations

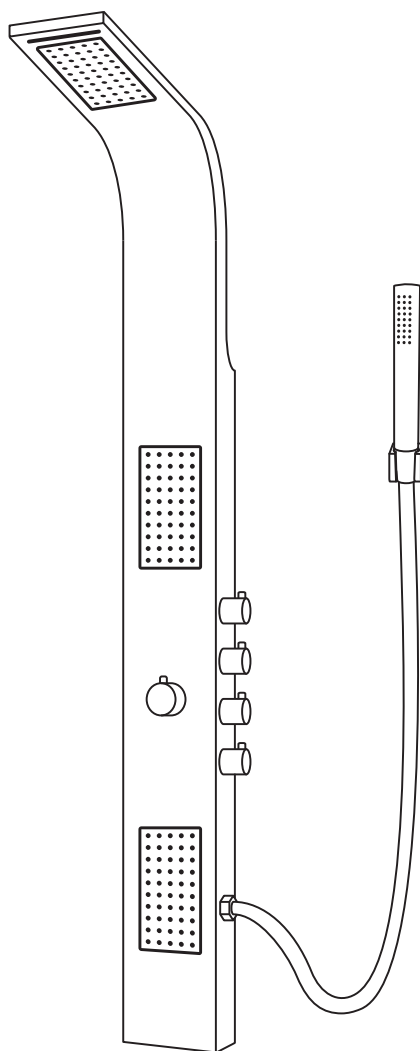

ShowerSpa Santa Cruz modèle n° 1033

Veillez lire les instructions suivantes INTÉGRALEMENT avant de commencer!

Notre but est d'assurer que votre installation se déroule bien et de façon sécuritaire. Veuillez lire ces instructions attentivement et suivre les recommandations pour la plomberie et le montage. **Après avoir lu les instructions, si vous déterminez que vous n'avez pas les compétences ou les outils nécessaires, nous recommandons qu'un entrepreneur en plomberie agréé effectue l'installation.**

***Si vous avez des difficultés pendant l'installation
APPELEZ L'ASSISTANCE TECHNIQUE
SANS FRAIS AU 888 785 7320
Avant de retourner votre ShowerSpa au magasin***

Vous aurez besoin des outils suivants

Un crayon ou un crayon-feutre

Lunettes de sécurité

Ruban à mesurer

Niveau

Pince multiprise ou clé ajustable

Scie alternative à lames multiples avec lames à métaux (Sawzall®)

Perceuse (préférentiellement sans fil)

Mèche de maçonnerie de 6 mm (1/4")

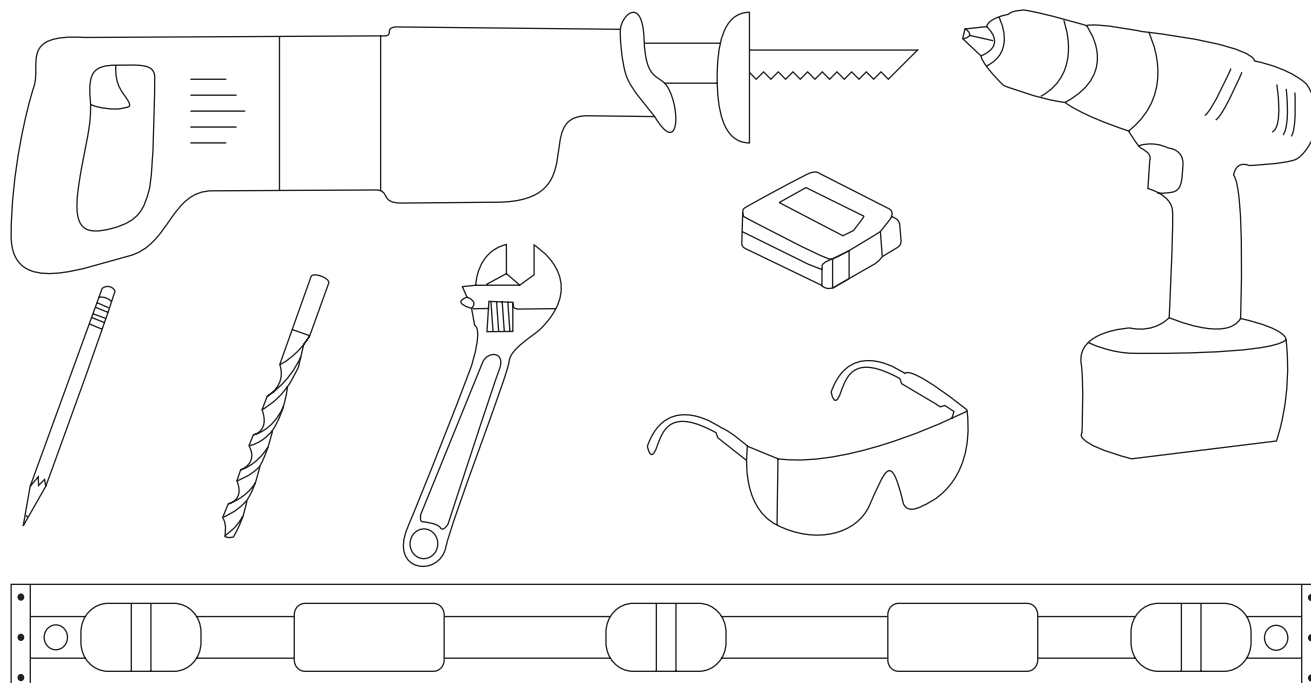

Emplacement des tubulures de raccordement

HAUTEUR DE MONTAGE ESTIMÉE ET EMBLEMMENT DE LA TUBULURE DE RACCORDEMENT POUR LES PERSONNES MESURANT ENTRE 172 CM ET 188 CM (5'8"-6'2")

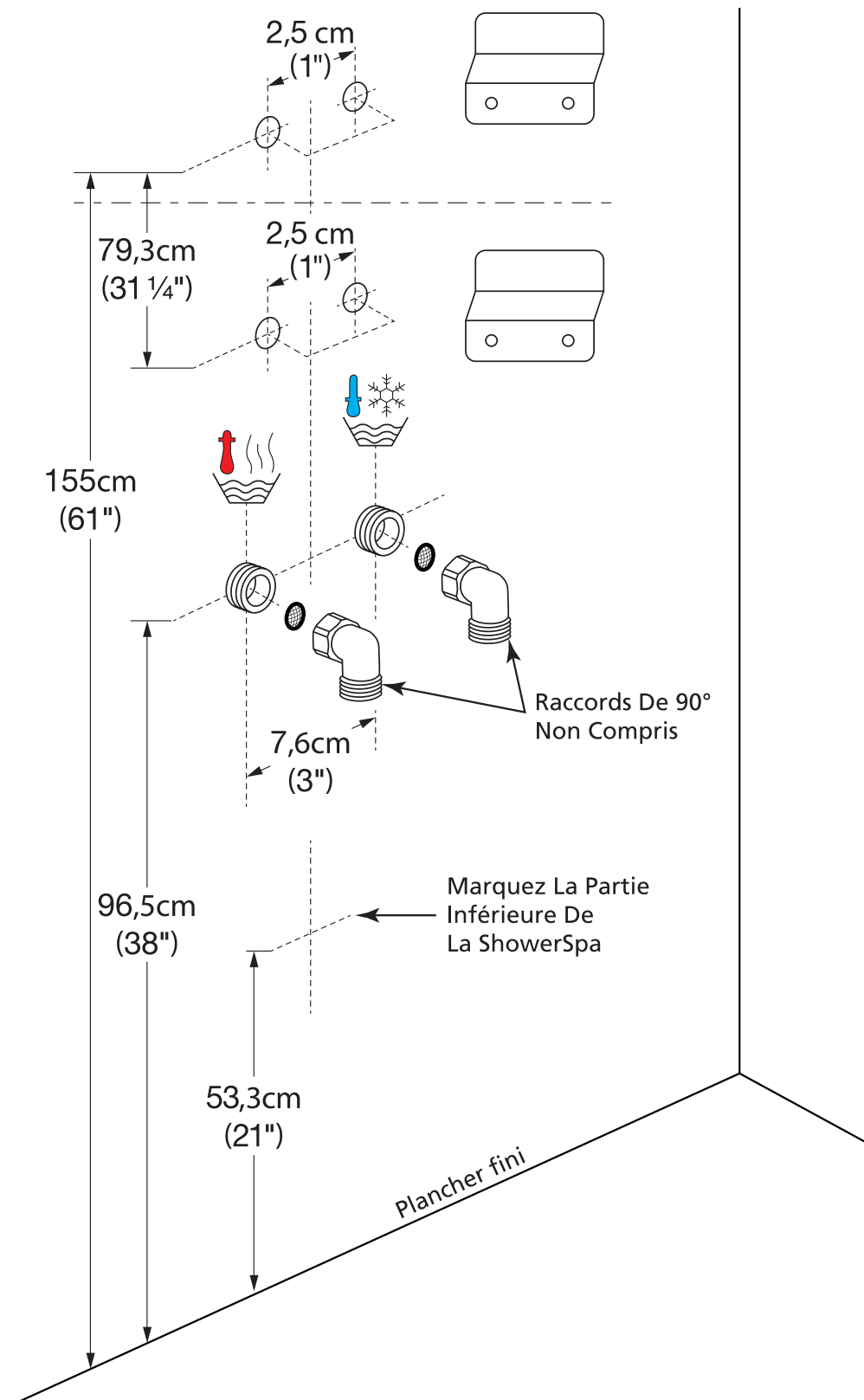

Légende des pièces

- | | | |
|---|--------------------------------|------------------------------------|
| 1. ShowerSpa | 5. Support pour douche à main | 9. Prise du boyau de douche à main |
| 2. Douche à main | 6. Vis de montage (6) | 10. Vanne thermostatique |
| 3. Rondelle de caoutchouc (3 extra) (6) | 7. Ancrage en nylon (6) | 11. Poignées d'inverseur |
| 4. Boyau de douche à main | 8. Support à montage (2) | |

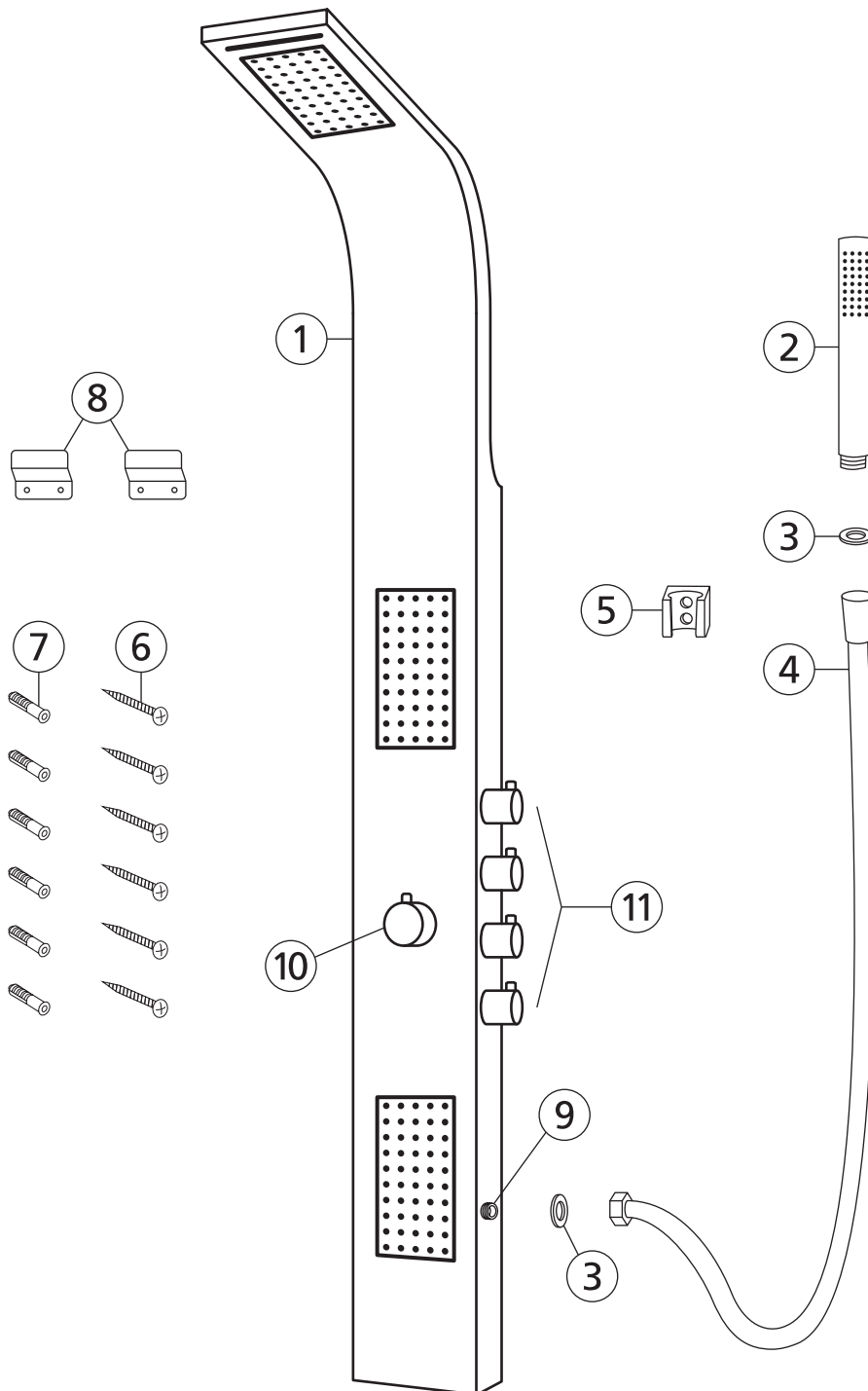

Assemblage

Après avoir déballé votre ShowerSpa, un peu d'assemblage est requis.

Installation du support pour douche à main

1. Déterminez l'emplacement de montage désiré pour le support pour douche à main (6) et marquez l'emplacement des trous. Pour de meilleurs résultats, montez le support pour douche à main du même côté que la prise du boyau de douche à main (9).
2. Percez des trous de 6 mm (¼") sur la surface murale en utilisant des mèches de maçonnerie. Percez lentement la surface murale afin d'éviter les fissures et les éclats.
3. Assurez-vous que l'ouverture dans le support pour douche à main (5) est dirigée vers le sol lorsque vous le montez au mur. Insérez les ancrages (7) dans les trous dans le mur et serrez le support pour douche à main au mur au moyen des vis de montage (6).

Brancher la douche à main

1. Mettez les rondelles de caoutchouc (3) dans l'extrémité hexagonale du boyau de douche à main (4) et attachez à l'orifice fileté dans le bas de la ShowerSpa. Ne pas trop serrer.
2. Mettez les rondelles de caoutchouc (3) dans l'extrémité conique du boyau de douche à main (4) et fixez ce dernier à la douche à main (2). Mettez la douche à main dans le support.

Installation – Nouvelle construction

Rénovations de grande envergure – nouvelles surfaces murales finies

1. Avant le Sheetrock, laissez dépasser de 12,5 mm (½") les conduites d'alimentation en eau chaude et en eau froide entre la surface murale finie, espacées de 76 mm (3") au centre. Pour de meilleurs résultats, attachez des raccords de tuyauterie en bronze (disponible dans la plupart des quincailleries) aux tubulures de raccordement tout en gardant un espace de 6 mm à 12,5 mm (¼"-½") entre les raccords de tuyauterie et le mur. L'extrémité ouverte des raccords de 90° pointe vers le bas afin que les conduites d'alimentation s'y fixent, parallèles au mur.¹
 2. La hauteur des tubulures de raccordement dépend entièrement de la hauteur de montage désirée de votre ShowerSpa Santa Cruz. Pour des personnes mesurant entre 172 cm et 188 cm (5'8"-6'2"), nous recommandons que les tubulures de raccordement soient à 97 cm (39") du plancher fini.²
 3. Avant l'installation, assurez-vous de bien fermer l'alimentation en eau des conduites d'eau froide et d'eau chaude de la douche.
 4. Marquez l'emplacement des trous les supports de montage, en vous assurant que les trous sont en ligne. Pour des personnes mesurant entre 172 cm et 188 cm (5'8"-6'2"), nous recommandons de placer les trous du support supérieur à une hauteur de 155 cm (61") du plancher fini.³ À partir des trous pour les supports supérieurs, mesurez verticalement vers le bas 79 cm (31¼") pour déterminer l'emplacement des trous des supports inférieurs.
- NOTE**—Avant de percer les trous pour les supports, assurez-vous que votre ShowerSpa repose à plat contre la surface murale finie à la hauteur de montage désirée lorsque les conduites d'alimentation sont branchées.
5. Percez des trous de 6 mm (¼") sur la surface murale en utilisant des mèches de maçonnerie. Percez la surface murale lentement afin d'éviter les fissures et les éclats. Insérez les ancrages et vissez adéquatement les supports au mur. Avant de brancher les conduites d'alimentation d'eau froide et d'eau chaude, accrochez la ShowerSpa au mur, vérifiez la hauteur et assurez-vous que la ShowerSpa est affleurant au mur et bien fixée.
 6. Branchez les conduites d'alimentation d'eau froide et chaude aux tubulures de raccordement—**NE PAS TROP SERRER**. Avant de monter le ShowerSpa, vérifiez les raccords pour vous assurer qu'ils sont bien fixés. Ouvrez l'eau pour voir s'il y a des fuites. Après avoir éliminé toutes les fuites, installez le ShowerSpa au mur.
 7. **OPTIONNEL**—Scellez autour du corps du ShowerSpa avec une perle de silicone.
NE PAS SCELLER LA PARTIE INFÉRIEURE.

¹ Des raccords additionnels ou des conduites d'alimentation plus longues pourraient être nécessaires selon votre situation particulière.

² La hauteur de montage désirée de la ShowerSpa détermine la hauteur des tubulures de raccordement de 13 mm (½"). Les tubulures de raccordement doivent être situées à une hauteur permettant de brancher les conduites d'alimentation et de laisser le corps de la ShowerSpa reposer à plat contre le mur fini.

³ La hauteur de montage peut varier en fonction de plusieurs facteurs (c.-à-d., l'emplacement des conduites d'alimentation, l'interférence de la plomberie de la ShowerSpa, les préférences personnelles, etc.)

Installation – Rénovation

Remplacement d'une douche existante

NOTE—Dans le cas d'une rénovation où vous ne remplacez pas la surface murale finie (tuile, matériaux de soutien), il est conseillé d'acheter un modèle PULSE ShowerSpa qui couvre l'emplacement de l'ensemble des robinets existants – soit de type à une seule poignée ou à deux poignées. Si votre modèle PULSE ShowerSpa ne couvre pas cet endroit, vous devrez soit choisir un autre modèle de PULSE ShowerSpa qui le couvre, soit faire les réparations nécessaires en utilisant les matériaux appropriés (c.-à-d., panneau mural, tuile, fibre de verre, etc.).

- 1. FERMEZ TOUTES LES CONDUITES D'ALIMENTATIONS EN EAU MENANT À LA DOUCHE.** Il y a généralement un robinet-vanne où la conduite maîtresse entre dans la maison. Le fait de fermer la conduite d'alimentation d'eau chaude sur le réservoir à eau chaude ne ferme pas les conduites d'alimentation en eau froide.
2. Assurez-vous que les conduites d'alimentation en eau chaude et en eau froide de la douche sont bien fermées. Ouvrez les robinets de douche pour l'eau chaude et l'eau froide afin de vérifier que les conduites d'alimentation en eau sont complètement FERMÉES. Ouvrez le robinet d'un évier dans la salle de bain où vous installez la ShowerSpa pour diminuer la pression et aider à drainer adéquatement les conduites d'alimentation en eau de la douche.
3. Retirez les poignées et les couverts à robinetteries de vos robinets existants, exposant ainsi le corps des robinets dans le mur.
4. Trouvez l'endroit où les conduites d'alimentation en eau chaude et en eau froide se branchent aux robinets. Au moyen d'une scie alternative avec des lames à métaux bien affûtées, coupez le robinet existant en conservant les filets des conduites d'alimentation entrant dans le robinet. Vous devriez aussi couper la colonne montante dans le mur qui alimente la pomme de douche existante. Tournez soigneusement et retirez le robinet.
5. Dévissez la vieille pomme de douche du bras de douche et dévissez ensuite le bras de douche du mur.
6. Les conduites d'alimentation en eau doivent être étirées hors de la cavité murale, à 8 cm (3") au centre. Pour de meilleurs résultats, fixez des raccords de tuyauterie de laiton (disponibles dans la plupart des quincailleries) aux tubulures de raccordement tout en gardant un espace de 6 mm à 12,5 mm (¼"-½") entre les raccords de tuyauterie et le mur fini. L'extrémité ouverte des raccords de laiton de 90° devrait pointer vers le bas afin que les conduites d'alimentation soient fixées parallèles au mur.⁴
7. Assurez-vous qu'en branchant les tubulures de raccordement, ces dernières NE NUISENT PAS à l'endos de la ShowerSpa après le montage.⁵
8. Marquez l'emplacement des trous pour les supports de montage, en vous assurant que les trous sont en lignes. Pour des personnes mesurant entre 172 cm et 188 cm (5'8"-6'2"), nous recommandons de placer les trous du support supérieur à une hauteur de 155 cm (61") du plancher fini.³ À partir des trous pour les supports supérieurs, mesurez verticalement vers le bas 79 cm (31¼") pour déterminer l'emplacement des trous des supports inférieurs.
9. Percez des trous de 6 mm (¼") sur la surface murale en utilisant des mèches de maçonnerie. Percez la surface murale lentement afin d'éviter les fissures et les éclats. Insérez les ancrages et vissez adéquatement les supports au mur. Avant de brancher les conduites d'alimentation d'eau froide et d'eau chaude, accrochez la ShowerSpa au mur, vérifiez la hauteur et assurez-vous que la ShowerSpa est affleurant au mur et bien fixée.
10. Branchez les conduites d'alimentation d'eau froide et chaude aux tubulures de raccordement—**NE PAS TROP SERRER.** Avant de monter le ShowerSpa, vérifiez les raccordements pour vous assurer qu'ils sont bien fixés. Ouvrez l'eau pour voir s'il y a des fuites. Après avoir éliminé toutes les fuites, installez le ShowerSpa au mur.
11. **OPTIONNEL**—Scellez autour du corps du ShowerSpa avec une perle de silicone.
NE PAS SCELLER LA PARTIE INFÉRIEURE.

⁴ Des raccords additionnels ou des conduites d'alimentation plus longues pourraient être nécessaires selon votre situation particulière.

⁵ La hauteur de montage peut varier selon plusieurs facteurs (c.-à-d., l'emplacement des conduites d'alimentation, l'interférence de la plomberie de la ShowerSpa, les préférences personnelles, etc.)

Utilisation

Robinet mélangeur thermostatique

La ShowerSpa Santa Cruz est équipée d'un robinet mélangeur thermostatique afin de contrôler la température de l'eau en toute sécurité. Une fois la poignée réglée à la température désirée, le robinet mélangeur thermostatique régularisera la température, la gardant constante même lorsque la pression d'eau baisse dans les conduites de plomberie (c.-à-d., si quelqu'un active la chasse d'eau, etc.)

Le bouton sur la poignée indique la température actuelle de l'eau. Tournez la poignée dans le sens antihoraire pour augmenter la température ou dans le sens horaire pour la baisser. La technologie de dispositif mitigeur est assurée en limitant la température de l'eau entre 38°C /100 °F à moins de n'avoir appuyé sur le bouton de la poignée. Pour augmenter la température au-delà de 38°C/100 °F, appuyez sur le bouton et continuez de tourner dans le sens antihoraire. Chaque fois que vous revisitez votre ShowerSpa, permettez à l'eau d'atteindre la température de fonctionnement avant d'y entrer.

Inverseur en laiton

La ShowerSpa Santa Cruz offre des commandes indépendantes pour chacune de ses fonctions. La pression d'eau peut être dirigée vers une seule fonction ou divisée entre les différentes fonctions grâce aux quatre inverseurs (situés sur le côté de la ShowerSpa).

Les quatre fonctions sont la pomme de douche averse de pluie, la chute, la douche à main et les jets corporels. Pour activer une fonction, tournez le robinet vers vous à un angle de 90° et détendez-vous. Pour fermer la ShowerSpa, tournez tous les inverseurs vers le haut et laissez le robinet mélangeur thermostatique à la température désirée.

Entretien

Toujours sécher l'eau sur la surface de votre ShowerSpa. Afin d'aider à protéger votre ShowerSpa contre les taches d'eau ou les dépôts de minéraux, utilisez régulièrement un vaporisateur de cire à voiture et essuyez votre ShowerSpa après chaque usage. Laisser l'eau s'évaporer de la surface peut mener à une accumulation de dépôts de minéraux. Le fait de nettoyer avec une éponge humide non abrasive et de sécher avec un linge sec devrait aider à conserver la beauté de votre ShowerSpa.

N ' O U B L I E Z P A S

N'utilisez jamais de nettoyants abrasifs ou durs!

Utilisez SEULEMENT du savon doux et de l'eau pour nettoyer!

*Pour garder votre ShowerSpa en parfait état,
SÉCHER APRÈS CHAQUE USAGE!*

Garantie limitée du fabricant

PULSE Showerspás, Inc. garantit que toutes les colonnes de douche sont exemptes de défauts de fabrication et/ou de matériaux pour une période de trois (3) ans à partir de la date d'achat du produit. Cette garantie s'applique à l'acheteur original seulement et n'est pas transférable.

La présente garantie ne couvre pas, et PULSE Showerspás, Inc. ne paiera pas pour, les conditions, le mauvais fonctionnement ou les dommages résultant (1) de l'usure normale, de la mauvaise installation, que celle-ci ait été effectuée par un entrepreneur, par une entreprise de services ou par le consommateur, de l'entretien inadéquat, de la mauvaise utilisation, de l'abus, de la négligence, d'un accident ou de modifications apportées au produit; (2) de l'utilisation de substances abrasives et/ou de produits de nettoyage caustiques ou de produits de nettoyage « sans rinçage », ou encore d'une utilisation du produit de nettoyage qui est contraire aux instructions indiquées sur l'emballage; ou (3) de certaines conditions existantes dans la maison, comme une pression d'eau excessive ou de la corrosion.

Si PULSE Showerspás, Inc. juge que l'une de ses colonnes de douche est défectueuse et ne peut être utilisée de façon adéquate par le consommateur, PULSE Showerspás, Inc. peut décider de remplacer ou de réparer celle-ci, puis de retourner le produit exempt de défauts au consommateur. Ce dernier doit aviser PULSE Showerspás, Inc. de tout défaut dans un délai de trente (30) jours après avoir décelé celui-ci.

La preuve d'achat (reçu original) doit être envoyée à PULSE Showerspás, Inc. pour toutes les réclamations au titre de la garantie. PULSE Showerspás, Inc. n'est pas responsable des coûts liés à la main d'œuvre, à la désinstallation, à l'installation ou d'autres coûts indirects. La responsabilité de PULSE Showerspás, Inc. ne doit jamais excéder le prix d'achat du produit.

Certains États et certaines provinces ne permettent pas de limiter la durée valide d'une garantie implicite, ou encore d'exclure ou de limiter de tels dommages; par conséquent, il est possible que ces restrictions et exclusions ne s'appliquent pas à vous. La présente garantie confère au consommateur des droits légaux précis. Vous pourriez également avoir d'autres droits qui varient d'un État ou d'une province à l'autre.

Suivez les instructions d'installation recommandées par le fabricant. N'utilisez pas la colonne de douche comme support. N'utilisez pas de substances chimiques ou de substances abrasives pour la nettoyer. Fermez l'alimentation en eau au moment de l'entretien.



PULSE

Pulse ShowerSpas, Inc. ~ 49 Hangar Way Suite A ~ Watsonville, CA 95076 ~ 888.785.7320
info@pulseshower spas.com ~ www.pulseshower spas.com ~ support@pulseshower spas.com